

T4s

T4.55S | T4.65S | T4.75S



UGODNA ENOSTAVNOST, SODOBNA ZMOGLJIVOST



Serija T4S z močmi 55 do 75 KM ponuja popolno ravnovesje med sodobno učinkovitostjo in enostavnim zmogljivim traktorjem. Osnovni modeli s pogonom na dve kolesi in zaščitno strukturo ROPS ustrezajo tistim, ki traktor potrebujejo za osnovna opravila in ki potrebujejo cenovno ugoden traktor s ključnimi lastnostmi. Modeli s štirikolesnim pogonom zagotavljajo boljši oprijem in so še bolj vsestranski.

Nova dimenzija udobja

T4S je na voljo s kabino nove generacije, ki ponuja izjemno vidljivost kar tristošestdeset stopinj in sedež za voznika, ki je v samem vrhu ponudbe traktorjev tega razreda na tržišču. Serija T4S je na voljo z mehanskimi prenosi 8x8 ali 12x12 ter z opcijским prenosom s plazečimi hitrostmi 20x20 (0,14 km/h).

T4S se ponaša s pestro izbiro specifikacij, ki so primerne za delo na dvorišču kmetije, na polju, na različnih terenih, odlično pa se bo znašel pri opravilih s senom ali s krmo.



Model	Nominalna moč (KM)	Obračalni polkrog 2WD / 4WD (mm)	Teža * 2WD / 4WD (kg)
T4.55S	55	2.085 / 2.123	2.800 / 3.100
T4.65S	65	2.085 / 2.123	2.800 / 3.100
T4.75S	75	2.085 / 2.123	2.800 / 3.100

Natanko to, kar piše na pokrovu

Učinkovitost serije T4S je vidna že na prvi pogled. Kako? Piše na pokrovu. Številka 4 se nanaša na kategorijo traktorja, sledita pa ji dve številki, na primer '75', kar pomeni maksimalno moč, zaokroženo na najbližjo petico.



KABINA NOVE GENERACIJE

Enostavna in sodobna kabina

Traktorji New Holland stremijo k popolnemu ravnovesju med vrhunskim oblikovanjem, tradicionalno dediščino in sodobno ergonomijo. Voznik se v novem T4S takoj počuti domače, vse funkcije so enostavno dosegljive, upravljanje pa je lahkotno in brez napora. Nova generacija kabin je voznikovo okolje tega razreda traktorjev dvignila na novi nivo. Na novo zasnovani štirje stebrički in integrirana zasteklitev ponujajo sedaj še boljšo preglednost v vse smeri, odpiralno strešno okno pa ponuja neoviran pogled na delo s sprednjim nakladalcem. Izboljšan je tudi sistem ogrevanja in prezračevanja, opcijsko pa je nameščena tudi klimatska naprava, tako da voznikovo okolje nudi resnično vrhunsko udobje.



Tiha, udobna, prostorna

Kabina nove generacije v seriji T4S ima ravno dno, dostop vanjo in izstop iz nje pa je širok, prostoren in varen. Izbirate lahko med udobnim, mehanskim in zračno vzmetenim sedežem, sistem za ogrevanje pa je visoko zmogljiv in zagotavlja, da je nabiranje vlage v kabini le še preteklost. V novi kabini je občutno nižji tudi hrup, traktor pa je opremljen tudi z zmogljivim paketom osvetlitve, ki osvetli še tako temne noči. Opcijsko je na voljo tudi izvedba brez kabine z zaščitno strukturo ROPS (z lokom).

Zmogljivost standardno

Imate težke in zahtevne priključke? Novi T4S bo zlahka zadostil njihovim zahtevam, saj ima vgrajeno zmogljivo dvigalko s kapaciteto dviga do 3.000 kg, ki je standardno opremljena z vrhunskim sistemom Lift-O-Matic™.

Tu je še priključna gred s funkcijo nežnega zagona in tako je pred vami zmogljiva, vsestranska enostavna celota, ki združuje sodobne funkcije, tradicionalno preprostost in enostavno vzdrževanje.

Novi T4S. Pravi New Holland od glave do pete.



Odlična vidljivost tudi v višino

Vsi modeli serije T4S so opremljeni s preglednim odpiralnim strešnim oknom, ki še posebej pripomore k odlični vidljivosti pri delu s čelnim nakladalцем. Strešno okno je priročno tudi za prezračevanje, delovni prostor je še bolj svetel, v primeru sončnih opoldanskih ur pa svoje delo odlično opravi vgrajen roletni senčnik, ki učinkovito zadrži močne sončne žarke.



Paket osvetlitve za osvetljene noči

Serija T4S je opremljena s paketom močnih strešnih luči, s katerimi si boste zagotovili dodatno osvetlitev v delovnih nočeh. Vaše delovno okolje bo tako pregledno in osvetljeno tudi v najtemnejših predelih stavb in s pomočjo kakovostne osvetlitve boste z lahkoto pospravili tudi zadnje bale v večernih urah.



Prepdpriprava za multimedijsko enoto

Vsak model T4S je opremljen s predpripravo za multimedijsko enoto. Namestite lahko svoj priljubljeni radijski sprejemnik in kakovostna glasba vam bo krajšala dolgotrajne delovne dneve.



Resnično odlična vidljivost

Nova kabina T4S ponuja resnično vsestransko preglednost. Zahvaljujoč strukturi štirih stebričev lahko resnično uživate v panoramskem razgledu in imate vse pod nadzorom. Dobra preglednost in vidljivost sta ključnega pomena še posebej v ozkih prostorih ali na razgibanem terenu in nedvomno pripomore k še večji učinkovitosti pri delu.

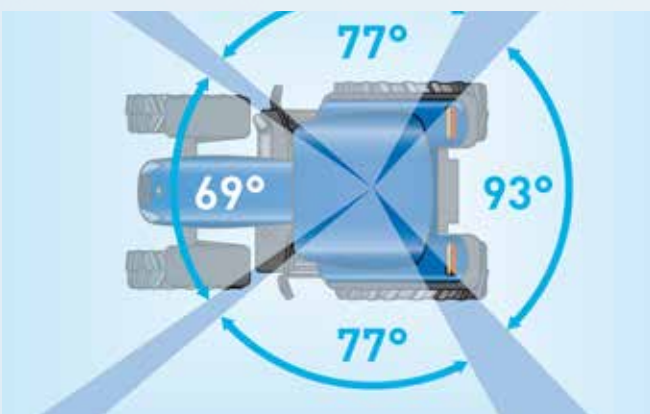

DELOVNO OKOLJE ZA OSREDOTOČENO DELO



Zavezani k udobju in učinkovitosti

Že preko 20 let New Holland postavlja nove standarde ergonomije, udobja in učinkovitosti pri delu, kar se je izkazalo že pri znameniti seriji TN. Delovno okolje kompaktnih traktorjev se je pričelo prilagajati upravljalcu, ves čas pa smo izpopolnjevali in izboljševali ergonomijo, primerno dostopnost in enostavnost upravljanja ter udobje voznika. T4S nadaljuje to tradicijo in delovno okolje v traktorju T4S je primer ergonomske odličnosti. Vse kontrole so zlahka dostopne in na pravem mestu, izdelava pa je prav tako kakovostna, kot sama zasnova kabine. Vsi materiali so vzdržljivi in kakovostni in jamčijo, da boste z novim T4S zadovoljni še leta.

Enostavna zasnova, vrhunski dizajn

Ročica za prenos, ročni plin, ročice hidravličnih distributorjev, ročice dvigalke in Lift-O-Matic™, kontrole priključne gredi in ostala stikala so nameščena natančno tam, kjer jih pričakujete. Kontrole so lahko dostopne, pregledne in premišljeno nameščene.



Ročica, kjer jo potrebujete

Krmilna ročica (joystick) z vsemi ključnimi funkcijami za upravljanje je nameščena natanko tam, kjer jo potrebujete. V ročico so integrirane vse funkcije, ki jih potrebujete za upravljanje sprednjega nakladalca.

Priročno, enostavno, funkcionalno.

Popoln nadzor

Priključno gred upravljate z ročico na levi strani in imate popoln nadzor nad njenimi funkcijami. Natančen prenos upravljanja vam omogoča natančno nastavljanje, vklop, izklop in nastavitve vrtljajev. Priključna gred je pod vašim nadzorom. Ves čas.



Prilagodljiv volanski obroč

Zahvaljujoč nastavitvi naklona volanskega obroča si lahko prilagodite obroč tako, kot želite, kar pripomore k večjemu udobju in manjši obremenjenosti po napornem delovnem dnevu.

Lift-O-Matic™

T4S je opremljen z vrhunskim hidravličnim sistemom Lift-O-Matic™. Odličen in preizkušen sistem vam omogoča lahkotno upravljanje priključkov na želeno višino ali delovno globino, nadzor pa imate dobesedno na dlani.

Lahkotno, enostavno, učinkovito, zanesljivo.



MOČAN, UČINKOVIT, VSESTRANSKI, ČIST



Močan, produktiven, okreten, vsestranski in učinkovit traktor



Nova serija T4S je opremljena z vrhunskimi sodobnimi pogonskimi agregati. Trivaljni motor S8000, posebej razvit za intenzivno uporabo v kmetijstvu, se ponaša z odličnim navorom, nizko porabo goriva, za skladnost z emisijskimi standardi in za čistejše okolje pa skrbita tehnologiji CEGR in DOC, ki učinkovito ločujeta škodljive trde delce izpušnih plinov in preprečujeta onesnaževanje okolja. Motorji so robustni in zanesljivi, kar pove tudi dolga doba med potrebnimi vzdrževanji. Motorji S8000 tečejo mirno, tiho, največji navor pa dosežejo že pri 1.400 vrt/min, kar še dodatno prispeva k varčnosti in udobju. Navdušujoč je tudi porast navora teh odličnih pogonskih agregatov, ki znaša kar do 54% (pri modelu 4.55S). Veliko dodatne moči, takrat, ko jo potrebujete.



4WD

4715 mm

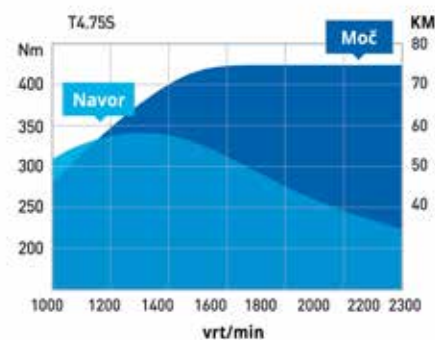

3 skupine, 12 hitrosti

Enostaven in zmogljiv prenos 12x12 se bo zlahka spopadel z različnimi opravili, na voljo so vam po štiri hitrosti v treh skupinah. V primeru, da potrebujete še ekstremno nizke hitrosti, pa vam je na voljo tudi opcija plazečih hitrosti (20x20).

Izjemno okreten

Štirikolesni modeli imajo obračalni polkrog osupljivih 4,7m, kar uvršča T4S med najokretnejše traktorje v razredu, mehanska zapora diferenciala pa je v traktorju nameščena serijsko.

Navdušujoč navor

Motorji S8000 so motorji, ki v sebi skrivajo osupljiv porast navora, kar 54%, tako da ste lahko ob nenadnem povečanju potrebe po moči pri delu brez skrbi. Motor vas ne bo pustil na cedilu.

MODELI:	T4.555	T4.655	T4.755
New Holland Motor *	F5C	F5C	F5C
Št. valjev / prostornina / ventili / emisijska stopnja	3 / 2930 / 4 / V	3 / 2930 / 4 / V	3 / 2930 / 4 / V
Aspiracija	Turbinski polnilnik	Turbinski polnilnik	Turbinski polnilnik
Hladilnik polnilnega zraka	●	●	●
Nazivna moč motorja po ISO TR14396 - ECE R120	kW / KM	41 / 55	48 / 65
Nazivni vrtiljaji motorja	vrt/min	2300	2300
Maksimalni navor - ISO TR14396	Nm	258 pri 1400 vrt/min	291 pri 1400 vrt/min
Porast navora	%	54	47
Hlajenje	Vodno	Vodno	Vodno
Sistem zračnega filtra z ločevalcem trdih delcev	●	●	●
Prostornina zalogovnika za gorivo	(l)	82	82
Servisni interval	(ur)	300	300
Prenos 8x8 Synchro Shuttle™ (2WD / 4WD)	o	o	o
Največja hitrost	km/h	30	30
Najmanjša hitrost	km/h	2,27	2,27
Prenos 12x12 Synchro Shuttle™ (4WD)	●	●	●
Prenos 12x12 Hidravlični Powershuttle (4WD)	o	o	o
Največja hitrost	km/h	40	40
Najmanjša hitrost	km/h	0,83	0,83
Prenos 20x20 Synchro Shuttle™ (4WD)	o	o	o
Prenos 20x20 Hidravlični Powershuttle (4WD)	o	o	o
Največja hitrost	km/h	40	40
Najmanjša hitrost	km/h	0,14	0,14
Plazeče hitrosti	●	●	●
Sprednja prema			
2WD sprednja prema	o	o	o
4WD sprednja prema	●	●	●
Kot obrata sprednjih koles (2WD / 4WD)	(°)	52 / 45	
Minimalni obračalni polkrog	(mm)	3650 / 4715	
Mehanska zapora prednjega diferenciala z omejenim zdrsom	●	●	●
Hidravlični sistem			
Pretok olja	(l/min)	47,7	
Mehansko upravljanje zadnje hidravlične dvigalke (OC sistem)	●	●	●
Sistem Lift-O-Matic™	●	●	●
Kapaciteta dviga preko celotnega območja (610 mm za konci dvižnih rok)	(kg)	1950	
Maksimalna kapaciteta dviga na koncih rok v vodoravnem položaju	(kg)	3000	
Kategorija zadnje dvigalke		I & II	
Maksimalno število hidravličnih distributorjev zadaj / na sredini		3 / 2	
Mehansko upravljanje sredinsko nameščenih distributorjev z ročico	o	o	o
Priključna gred			
540 / 540E	●	●	●
540	o	o	o
Sinhronizirana	o	o	o
Voznikovo okolje			
Vzmetena voznikova ploščad s sredinsko nameščenim varnostnim lokom	●	●	●
Udoben sedež za voznika	●	●	●
Zračno vzmeteni sedež	o	o	o
Klimatska naprava (kabina)	o	o	o
Teže			
Minimalna teža ROPS (2WD + 4WD)	(kg)	2550 / 2850	
Minimalna teža s kabino (2WD + 4WD)		2800 / 3100	
Največja dovoljena teža	(kg)	4500 / 4800	

• Serijska oprema o Opcija * Razvito pri FPT Industrial

MODELI:	T4.555	T4.655	T4.755
Mere			
Medosna razdalja (2WD / 4WD)	(mm)	2085 / 2123	
Skupna dolžina***	(mm)	3915	
Višina do vrha varnostne kabine****	(mm)	2490	
Širina koloteka spredaj (min. / maks.)	(mm)	1447 / 1877	1225 - 1487
Širina koloteka zadaj (min. / maks.)	(mm)	1442 / 1955	1148 - 1659

Poleg navedenih dimenzij so na voljo še: 360/70R20, 360/70R24, 380/70R24, 380/70R28) *** vključno s sprednjim balastom in priklopom **** pri pnevmatikah 380/85R30

Navedene specifikacije so informativne narave.



ITRO d.o.o., PE Štore
Železarska c. 3, SI-3220 Štore

Tel.: +386 (0)3 780 57 12 (14, 15)
Fax.: +386 (0)3 780 57 02
E-pošta: itro@itro.si
Spletna stran: www.newholland.si

Vaš pooblaščen New Holland zastopnik: