

TELESKOPSKI NAKLADALNIK



TH 5.26 | TH 6.28 | TH 6.32 | TH 6.36
TH 7.32 | TH 7.37 | TH 7.42 | TH 9.35



Več izbire, več produktivnosti

Kot odgovor na zahteve strank in potrebe po čim boljši produktivnosti je nova ponudba serije TH sedaj razširjena na osem modelov, trije modeli pa so znotraj zelo pomembne 7-metrске kategorije. Modeli Elite se ponašajo s 146KM motorji, tristopenjskim 6x3 prenosom Powershift™, batno črpalko in krmilno palico (joystick). V modele Plus so vgrajeni motorji s 133KM in 6x3 Powershift™ prenosom z dvema načinoma in batno črpalko. Modeli Classic ponujajo 133KM motorje, dvosmerni hladilni ventilator, prenos 4x3 Powershift™ in diferencial z omejitvijo zdrsa na zadnji osi. Modeli S so na voljo za tiste, ki potrebujejo zgolj osnovno opremljene nakladalce in so opremljeni s 133KM motorji, z zobniško črpalko in 4x3 Powershift™ prenosom. Nova serija TH je rezultat večletnega razvoja, vlaganja in posluha odziva naših strank.

Vrhunska vidljivost in udobje.

Novi TH se ponaša z napredno zasnovano kabino, ki ponuja vrhunsko udobje, nizke nivoje hrupa in maksimalno preglednost v vseh pogojih dela. Novi LED paket osvetlitve ponuja skupno do 25.000 lumnov za še več varnosti in produktivnosti.

Vrhunska kakovost.

Na nakladalce TH je nameščena dvojna U robotsko varjena nosilna roka, ki je izjemno robustna in trdna. Ohišje v obliki lestve H ima izjemno torzično moč in je zasnovana za resnično najzahtevnejša opravila. Nakladalci TH pa se ponašajo tudi z minimalnim časom vzdrževanja in s kar 600-urnim interval med vzdrževanji.



Dvižna kapaciteta
3,2 - 4,2 t

Reverzibilni ventilator

Tier 4B ECOBlue™
Hi-eSCR motor (do 146KM)



3 načini krmiljenja z opcijo
samodejne poravnave

capaciteta
t ton

Do 10 LED luči

Opcijski popolnoma samodejni
sistem mazanja

Opcija
hitrih spojk

360° preglednost,
nivo hrupa 71dB(A)

Zunanje pomožno stikalo
za sprostitvev tlaka

Novi Powershift™ prenosi
6x3 in 4x3

Najboljši dostop
za servisiranje v razredu

Opcija industrijske ali kmetijske
različice pnevmatik



TH

Zlata izbira.

Teleskopski nakladalnik za več produktivnosti.

S svojimi izkušnjami in s preverjeno strokovnostjo je New Holland na področju kabin in delovnega okolja kot pomembnega dejavnika v produktivnosti v samem svetovnem vrhu. Vrhunsko oblikovano in delovnim razmeram prilagojeno delovno okolje tako tudi v seriji TH spodbuja in povečuje produktivnost. Kabina serije TH je prilagojena maksimalni preglednosti in dostopnosti kontrol ter enostavnemu upravljanju. 360-stopinjska preglednost, zgolj 71 dB(A) hrupa v kabini, preizkušeni in uglajeni ECOBlue™ HI-eSCR pogonski agregati, kot tudi izjemno nizki nivoji hrupa v neposredni okolici so samo del celote novega teleskopskega nakladalnika serije TH. Prav tako ni vprašljiva zmogljivost, model TH 6.32 na primer zmore dvig do višine 6,10m in ponuja do 3.200kg dvižne kapacitete, model TH 9.35 pa zmore dvig do 9,10m, 3.500kg.



Nova LED osvetlitev

Na voljo je povsem nov, močan LED paket. Vsaka LED luč osvetljuje z izhodno osvetlitvijo 2500 lumnov. Skupaj 10 luči zagotavlja vsestransko vidljivost in še bolj pripomore k varnosti in produktivnosti.



Varno delo tudi ponoči

Namestiti je mogoče 5 delovnih luči za osvetlitev sprednjega dela, 3 delovne luči za osvetlitev zadnjega dela in dve luči za osvetlitev stranskih delov. Delo ponoči je sedaj še varnejše in lahkotnejše.



Osem zračnih loput za udobje

Zmogljiv sistem klimatizacije zagotavlja udobje skozi celoten delovni dan. Na voljo je 8 zračnih loput za dovajanje toplega ali hladnega zraka, za svež zrak pa so na voljo odprtina okna zadaj in oken na vratih.

Hitro in kakovostno opravljeno delo

Novi prenos 4x3 za enostavno upravljanje

Vsi modeli se ponašajo s polnim powershift prenosom 4x3. Voznik prestavlja z gumbi na krmilni ročici na konzoli, nova razmerja prestav pa omogočajo še izboljšano učinkovitost posebej na vzpenjajočih se površinah in pri višjih transportnih hitrostih.

Prestavljanje je gladko, prav tako spreminjanje smeri preko smerne ročice ob volanskem obroču, zahvaljujoč na novo zasnovanemu prenosu.



Prenos 6x3 za učinkovit transport

Polavtomatski način v prestavah 4, 5 in 6 je idealen pri transportnih opravilih. Ko ga aktivirate, samodejno izbere najbolj optimalno prestavo glede na vozno hitrost in vrtljaje motorja.

Tudi vlečna kapaciteta je osupljivih 20 ton. Med prestavami 2 in 6 je na voljo tudi avtomatski način, pri modelih Elite pa je na voljo tudi funkcija Memory shuttle, ki si zapomni zadnjo uporabljeno prestavo ob spremembi smeri.



Zmogljiva in brezkompromisna hidravlika

Učinkovit hidravlični sistem je ključnega pomena za učinkovit teleskopski nakladalnik. Nova serija TH se pri modelih S ponaša s hidravlično črpalko s pretokom 120 l/min, modeli Classic, Plus in Elite pa so opremljeni s črpalko pretoka 140 l/min.

Črpalka zagotavlja visoke pretoke hidravličnega olja, kadar je to potrebno, obenem pa je pretok zaprt, kadar ni potreben. Tako je več moči motorja usmerjene tja, kjer je to potrebno, vključno pri transportu ali na primer pri vzpenjanju po silažni klančini.

Stalni štirikolesni pogon in samodejni sistem proti zdrsu koles

Vsi modeli TH so opremljeni s stalnim štirikolesnim pogonom, prav tako je standarden tudi sprednji diferencial z omejevanjem zdrsa.

Sistem LSD na zadnji osi je na voljo pri modelih Classic, Plus in Elite, diferencial pa usmeri do 45% navora, ki je na voljo, preko osi in tako zagotavlja, da ima kolo z največjim oprijemom vedno na voljo dovolj moči..



Modeli

TH6.32 S TH7.32 S TH6.32 TH7.32 TH7.37 TH9.35

New Holland motor*		NEF N45					
Skladnost z okoljskimi standardi emisij		Tier 4B / Stopnja 4					
Prostornina	cm ³	4500					
Št valjev / ventilov		4 / 4					
Aspiracija		Turbo polnjenje s hladilnikom polnilnega zraka (Intercooler)					
Sistem goriva		Visokotlačna tehnologija skupnega voda (Common Rail)					
Izpušni sistem		ECOBlue™ HI-eSCR					
Nazivna moč - ISO 14396 - ECE R120	kW/KM	89/121 pri 2000 vrt/min					
Največja moč - ISO 14396 - ECE R120	kW/KM	98/133 pri 1800 vrt/min					
Največji navor - ISO 14396 - ECE R120	Nm	549 pri 1500 vrt/min					
Prenos		4WD					
Oprijem		PowerShift™					
Vrsta prenosa		4x3					
Število hitrosti	naprej/nazaj	Ročni					
Načini prestavljanja		Vgrajen na krmilni palici					
Nadzor prestavljanja		Ročica na volanskem obroču					
Nadzor smeri		34					
Največja hitrost	km/h						
Zavore		Hidravlično					
Aktiviranje servo zavor		Diski v oljni kopeli					
Vrsta servo zavore		6 / 4					
Diskov na os	spredaj / zadaj	Hidravlična sprostitev preko vzmeti, integrirana v sprednjo premo					
Parkirna zavora							
Osi in diferenciali		Diferencial z omejitvijo zdrsa					
Tip sprednje osi		Odprt diferencial		Diferencial z omejitvijo zdrsa			
Tip zadnje osi						Diferencial z omejitvijo zdrsa	
Krmiljenje		Servo					
Aktiviranje		sprednji kolesi, štirikolesni, pasji hod					
Delovni načini koles							
Ročno poravnavanje koles z vidnimi indikatorji		•	•	•	•	•	•
Samodejno poravnavanje koles		-	-	o	o	o	o
Pnevmatike		460/70R24					
Dimenzija		Kmetijski, industrijski, hibridni			460/70R24 -500/70R24		
Tip vzorca							
Hidravlika							
Črpalka - 120l/min / 240bar		•	•	-	-	-	-
Črpalka s spremenljivim pretokom - 140l/min / 240bar		-	-	-	-	-	-
Pomožni pretok spredaj	l/min	130					
Pomožni pretok zadaj	l/min	140					
Nadzor nagiba/iztresa		Pilotski					
Nadzor iztega roke		Električno-proporcionalen					
Nadzor pomožnih krogotokov		Elektro-hidravlični (vklop/izklop)					
Čas cikla (dvig/spust)	s	7.4 / 5.6	7.4 / 5.6	6.7 / 5.2	6.7 / 5.2	6.7 / 5.2	6.7 / 5.2
Čas cikla (izteg/krčenje)	s	5.5 / 3.7	6.5 / 4.4	5.2 / 3.7	6.2 / 4.5	6.2 / 4.5	7.9 / 6.3
Čas cikla (iztres/osnovni položaj)	s	3.1 / 3.2	3.1 / 3.4	2.8 / 2.9	2.8 / 2.9	2.8 / 2.9	2.8 / 2.9
Električni sistem							
Alternator	A	120					
Akumulator		12V - 180Ah - 1000A					
Kabina							
Preglednost		360°					
Struktura		ROPS - ISO 3471 / FOPS - ISO 3449					
Nivoji hrupa v kabini - LpA - ISO 6396:2008	dB(A)	71					
Ogrevanje		•	•	•	•	•	•
Klimatizacija		o	o	o	o	o	o
Mehanski vzmeteni sedež		•	•	•	•	•	•
Zračno vzmeteni sedež		o	o	o	o	o	o
Ogrevani zračno vzmeteni sedež		o	o	o	o	o	o
Joystick		Na konzoli					
Krmilni obroč		Nastavljivi naklon					
Kapacitete zalogovnikov							
Gorivo	l	140					
AdBlue	l	27					
Motorno olje	l	12					
Hidravlično olje	l	105					

• - standardno o - opcija - ni na voljo * razvito pri FPT Industrial

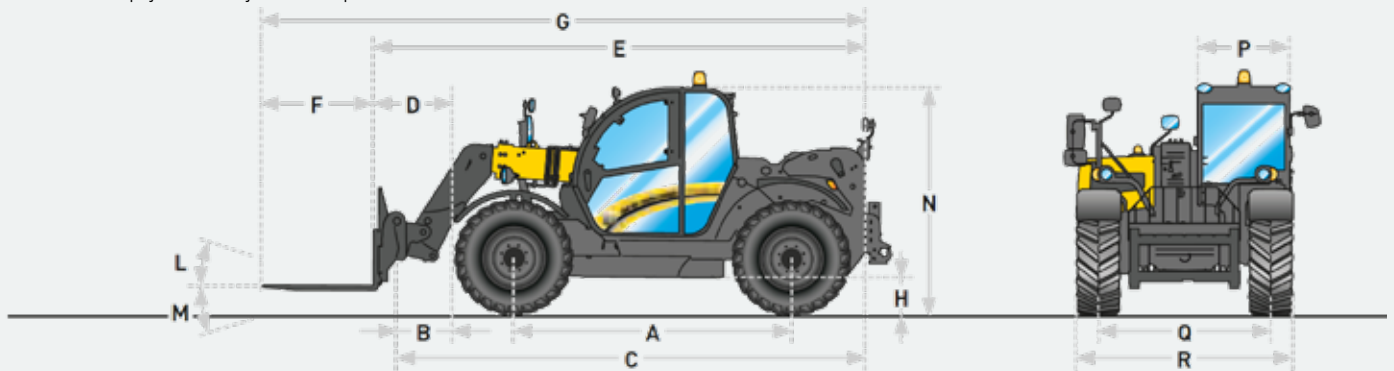

Modeli		TH6.32 S	TH6.32	TH6.36	TH7.32S	TH7.32	TH7.37	TH7.42	TH9.35
A Medosna razdalja	mm	3000	3000	3000	3000	3000	3000	3000	3000
B Od osi do nosilca	mm	1030	1030	1030	1280	1280	1280	1280	1510
C Od nosilca do zadnjega konca stroja*	mm	4860	4860	4860	5110	5110	5110	5110	5340
D Od osi do pete vilic	mm	1160	1160	1160	1410	1410	1410	1410	1640
E Od pete vilic do zadnjega konca stroja*	mm	4990	4990	4990	5240	5240	5240	5240	5470
F Dolžina vilic za palete	mm	1200	1200	1200	1200	1200	1200	1200	1200
G Skupna dolžina	mm	6190	6190	6190	6440	6440	6440	6440	6670
H Odmik od tal**	mm	415 / 440	415 / 440	415 / 440	415 / 440	415 / 440	415 / 440	415 / 440	415 / 440
L Prekucni kot	°	19	24	24	19	24	24	24	24
M Kot izmeta	°	109	118	118	109	118	118	118	118
Skupni kot	°	128	142	142	128	142	142	142	142
N Višina kabine**	mm	2445 / 2470	2445 / 2470	2445 / 2470	2445 / 2470	2445 / 2470	2445 / 2470	2445 / 2470	2445 / 2470
P Širina kabine	mm	1020	1020	1020	1020	1020	1020	1020	1020
Q Kolotek**	mm	1870 / 1840	1870 / 1840	1870 / 1840	1870 / 1840	1870 / 1840	1870 / 1840	1870 / 1840	1870 / 1840
R Skupna širina (zunanja stran koles)	mm	2340	2340	2340	2340	2340	2340	2340	2340
Obračalni polkrog na zunanji strani koles - 4WS**	mm	3910	3910	3910 / 4090	3910	3910	3910 / 4090	3910 / 4090	3910 / 4090
Delovna teža***	kg	7940	7940	7940	8000	8000	8000	8000	8580

* Brez zadnjega priklopa ** s pnevmatikami 470/70R24 / s pnevmatikami 500/70R24 *** Vključno z vilicami, polnim zalogovnikom goriva in težo voznika

Modeli		TH6.36 Plus	TH7.32 Plus	TH7.37 Plus	TH7.42 Plus	TH9.35 Plus	TH6.36 Elite	TH7.37 Elite	TH7.42 Elite	
New Holland motor*		NEF N45								
Skladnost z okoljskimi standardi emisij		Tier 4B / Stopnja 4								
Prostornina	cm ³	4500								
Št. valjev / ventilov		4 / 4								
Aspiracija		Turbo polnjenje s hladilnikom polnilnega zraka (Intercooler)								
Sistem goriva		Visokotlačna tehnologija skupnega voda (Common Rail)								
Izpušni sistem		ECOBlue™ HI-ESCR								
Nazivna moč - ISO 14396 - ECE R120	kW/KM	89/121 pri 2000 vrt/min					96/131 pri 2200 vrt/min			
Največja moč - ISO 14396 - ECE R120	kW/KM	98/133 pri 1800 vrt/min					107 / 144 pri 1800 vrt/min			
Največji navor - ISO 14396 - ECE R120	Nm	549 pri 1500 vrt/min					591 pri 1400 vrt/min			
Prenos		4WD								
Oprijem		PowerShift™								
Vrsta prenosa	naprej/nazaj	6x3								
Število hitrosti		Ročni, polavtomatski								
Načini prestavljanja		Vgrajen na krmilni palici					Ročni, polavtomatski, avtomatski			
Nadzor prestavljanja		Vgrajena na krmilni palici ali opcijsko ročica na volanskem obroču								
Nadzor smeri		Ročica na volanskem obroču								
Največja hitrost	km/h	34								
Zavore		Hidravlično								
Aktiviranje servo zavor		Diski v oljni kopeli								
Vrsta servo zavor		6 / 4								
Diskov na os	spredaj / zadaj	Hidravlična sprostitev preko vzmeti, integrirana v sprednjo premo								
Parkirna zavora										
Osi in diferenciali										
Tip sprednje osi		Diferencial z omejitvijo zdrsa								
Tip zadnje osi		Diferencial z omejitvijo zdrsa								
Krmiljenje										
Aktiviranje		Servo								
Delovni načini koles		sprednji kolesi, štirikolesni, pasji hod								
Ročno poravnavanje koles z vidnimi indikatorji		-	-	•	•	•	-	-	-	
Samodejno poravnavanje koles		-	-	-	-	-	-	-	-	
Pnevmatike										
Dimenzija		460/70R24 - 500/70R24	460/70R24	460/70R24 - 500/70R24						
Tip vzorca		Kmetijski, industrijski, hibridni								
Hidravlika										
Črpalka s spremenljivim pretokom - 140l/min / 240bar		•	•	•	•	•	•	•	•	
Pomožni pretok spredaj	l/min	130								
Pomožni pretok zadaj	l/min	140								
Nadzor nagiba/iztresa		Pilotski				Električno proporcionalen				
Nadzor iztega roke						Električno proporcionalen				
Nadzor pomožnih krogotokov						Električno proporcionalen				
Čas cikla (dvig/spust)	s	6,7 / 5,2	6,7 / 5,2	6,7 / 5,2	6,7 / 5,2	6,7 / 5,2	6,7 / 5,2	6,7 / 5,2	6,7 / 5,2	
Čas cikla (izteg/krčenje)	s	5,2 / 3,7	6,2 / 4,5	6,2 / 4,5	7,9 / 6,3	5,2 / 3,7	6,2 / 4,5	6,2 / 4,5	6,2 / 4,5	
Čas cikla (iztres/osnovni položaj)	s	2,8 / 2,9	2,8 / 2,9	2,8 / 2,9	2,8 / 2,9	2,8 / 2,9	2,8 / 2,9	2,8 / 2,9	2,8 / 2,9	
Električni sistem										
Alternator	A	120								
Akumulator		12V - 180Ah - 1000A								
Kabina										
Preglednost		360°								
Struktura		ROPS - ISO 3471 / FOPS - ISO 3449								
Nivoji hrupa v kabini - LpA - ISO 6396:2008	db(A)	71								
Klimatizacija		•	•	•	•	•	•	•	•	
Zračno vzmeteni sedež		•	•	•	•	•	•	•	•	
Ogrevani zračno vzmeteni sedež		○	○	○	○	○	-	-	-	
Joystick		Na konzoli				Na sedežnem naslonjalu				
Krmilni obroč		Nastavljiv po globlini in naklonu								
Kapacitete zalogovnikov										
Gorivo	l	140								
AdBlue	l	27								
Motorno olje	l	12								
Hidravlično olje	l	105								

• - standardno ○ - opcija - ni na voljo * razvito pri FPT Industrial

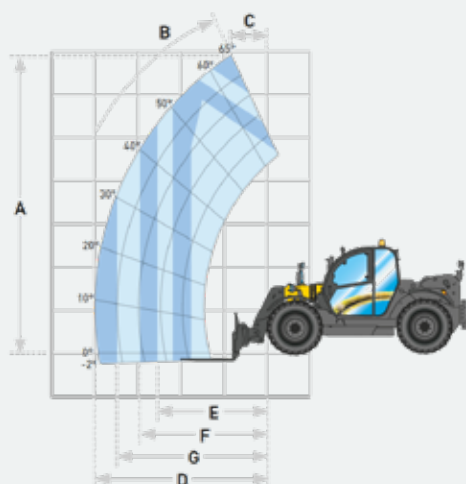

Modeli		TH6.32	TH6.36	TH7.32	TH7.37	TH7.42	TH9.35
A Najvišji doseg roke	mm	6050	6050	7000	7000	7000	9150
B Največji dvizni kot	°	61	61	65	65	65	61
C Doseg pri največji dvizni višini	mm	900	900	850	850	850	2660
D Največji doseg naprej	mm	3300	3300	4050	4050	4050	6800
E Doseg z bremenom 2000kg	mm	2550	3000	2950	3130	3500	3470
F Doseg z bremenom 1500kg	mm	3100	3300	3650	3820	4050	4220
G Doseg z bremenom 1000kg	mm	3300	3300	4050	4050	4050	5280
Največja kapaciteta dviga	kg	3200	3600	3200	3700	4200	3500
Dvizna kapaciteta pri največji višini	kg	3200	3600	2500	2500	2500	1500
Dvizna kapaciteta pri največjem dosegu	kg	1350	1500	1300	1400	1500	500



Financiranje

Nudimo vam ugodne in vam prilagojene pogoje financiranja.



Servis

Hitro iskanje rešitev, tudi med sezono in med delom; ker vaše delo ne more čakati. Za vas iščemo rešitve in poskrbimo, da ste v vsakem trenutku obveščeni: dokler niste 100% zadovoljni.



Poprodajna podpora

Če potrebujete informacije, ali pa imate vprašanje, nas brez zadržkov pokličite. Z veseljem vam bomo pomagali. Hitra dostava nadomestnih delov: kadar jih potrebujete in kjer jih potrebujete.

Vaš pooblaščen New Holland zastopnik:



ITRO d.o.o., PE Štore

